

Anfragebogen zum Kratzerförderer Typ FKR Tlg.38,1 Ausführung Langkopf



Kunde _____
 Ansprechpartner _____
 Straße _____
 PLZ Ort _____
 Telefon _____

**AXA – Maschinen und
Armaturen GmbH & Co. KG**

Aufgabelänge A _____ mm Abwurflänge E _____ mm
 Grundlänge G _____ mm Gesamtlänge F _____ mm
 Abwurfhöhe H _____ mm Steigwinkel W _____ °
 Antrieb rechts links
 Emulsionsablauf ja nein
 Lackierung Farbton RAL _____ struktur glatt
 Fördergut _____
 Fördermenge _____ dm³/min Geschwindigkeit _____ m/min

Haverbeck 58
48624 Schöppingen

Telefon: 02555/8616-0
Telefax: 02555/8616-50

www.axa-anlagenbau.de
info@axa-anlagenbau.de

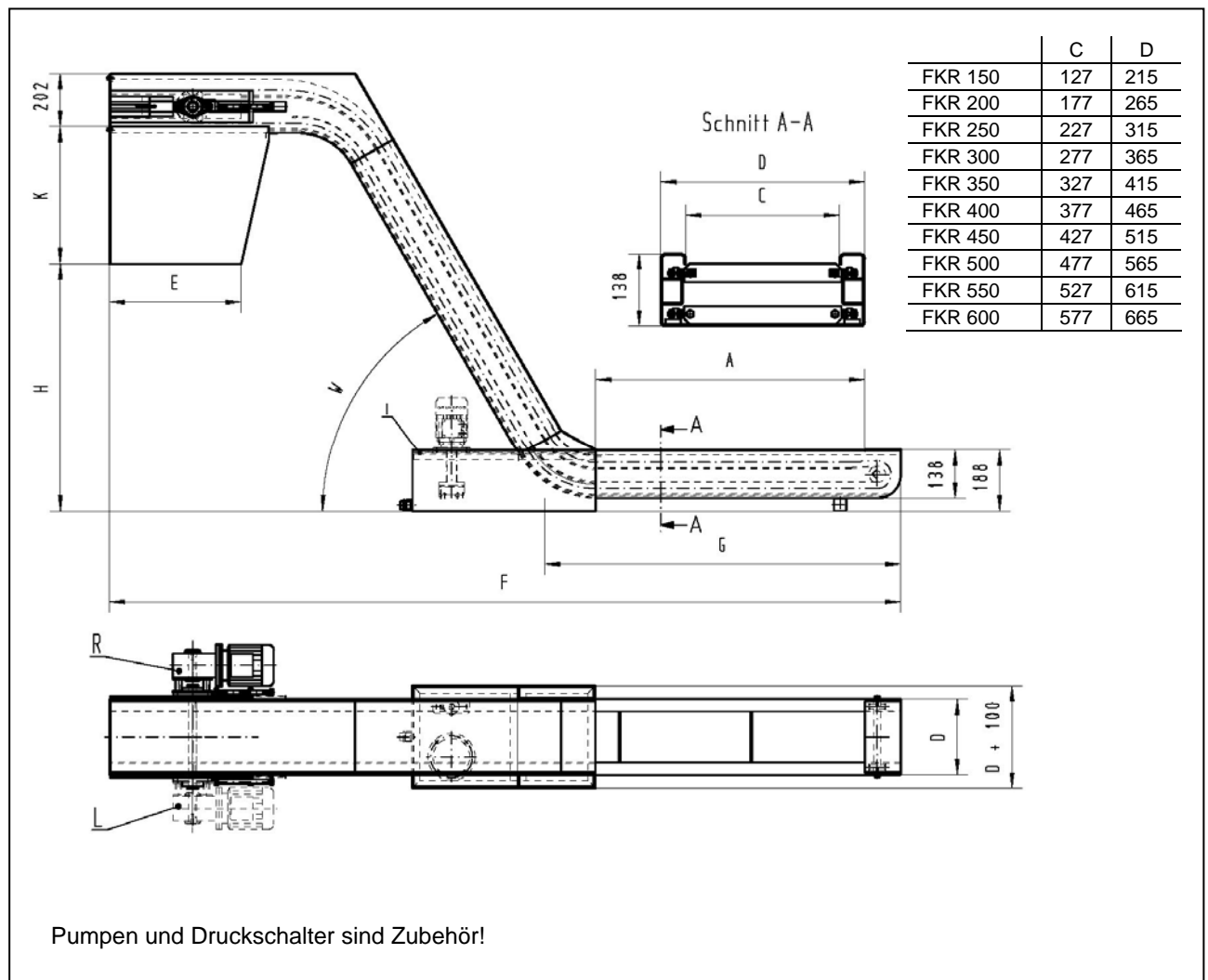

Anfragebogen zum Kratzerförderer Typ FKR Tlg. 63 Ausführung Langkopf



Kunde _____
 Ansprechpartner _____
 Straße _____
 PLZ Ort _____
 Telefon _____

AXA – Maschinen und Armaturen GmbH & Co. KG

Aufgabelänge A _____ mm Abwurflänge E _____ mm
 Grundlänge G _____ mm Gesamtlänge F _____ mm
 Abwurfhöhe H _____ mm Steigwinkel W _____ °
 Antrieb rechts links
 Emulsionsablauf ja nein
 Lackierung Farbton RAL _____ struktur glatt
 Fördergut _____
 Fördermenge _____ dm³/min Geschwindigkeit _____ m/min

Haverbeck 58
 48624 Schöppingen

Telefon: 02555/8616-0
 Telefax: 02555/8616-50

www.axa-anlagenbau.de
 info@axa-anlagenbau.de

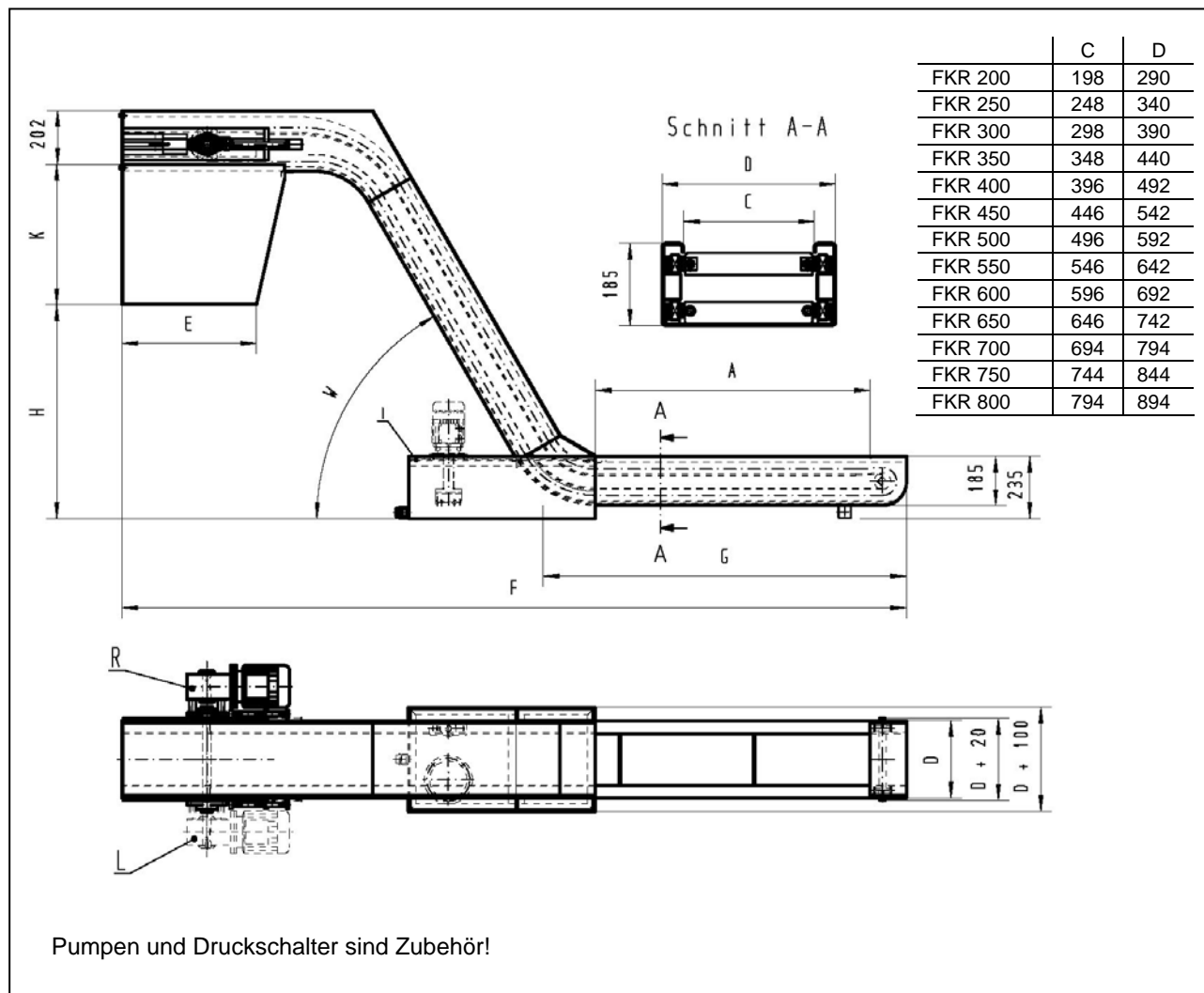

Anfragebogen zum Kratzerförderer Typ FKR Tlg. 63 Ausführung Kurzkopf



Kunde _____
 Ansprechpartner _____
 Straße _____
 PLZ Ort _____
 Telefon _____

**AXA – Maschinen und
Armaturen GmbH & Co. KG**

Aufgabelänge A _____ mm Abwurflänge E _____ mm
 Grundlänge G _____ mm Gesamtlänge F _____ mm
 Abwurfhöhe H _____ mm Steigwinkel W _____ °
 Antrieb rechts links
 Emulsionsablauf ja nein
 Lackierung Farbton RAL _____ struktur glatt
 Fördergut _____
 Fördermenge _____ dm³/min Geschwindigkeit _____ m/min

Haverbeck 58
48624 Schöppingen

Telefon: 02555/8616-0
Telefax: 02555/8616-50

www.axa-anlagenbau.de
info@axa-anlagenbau.de

	C	D
FKR 200	198	290
FKR 250	248	340
FKR 300	298	390
FKR 350	348	440
FKR 400	396	492
FKR 450	446	542
FKR 500	496	592
FKR 550	546	642
FKR 600	596	692
FKR 650	646	742
FKR 700	694	794
FKR 750	744	844
FKR 800	794	894

Pumpen und Druckschalter sind Zubehör!